

## INSTRUCTIONS

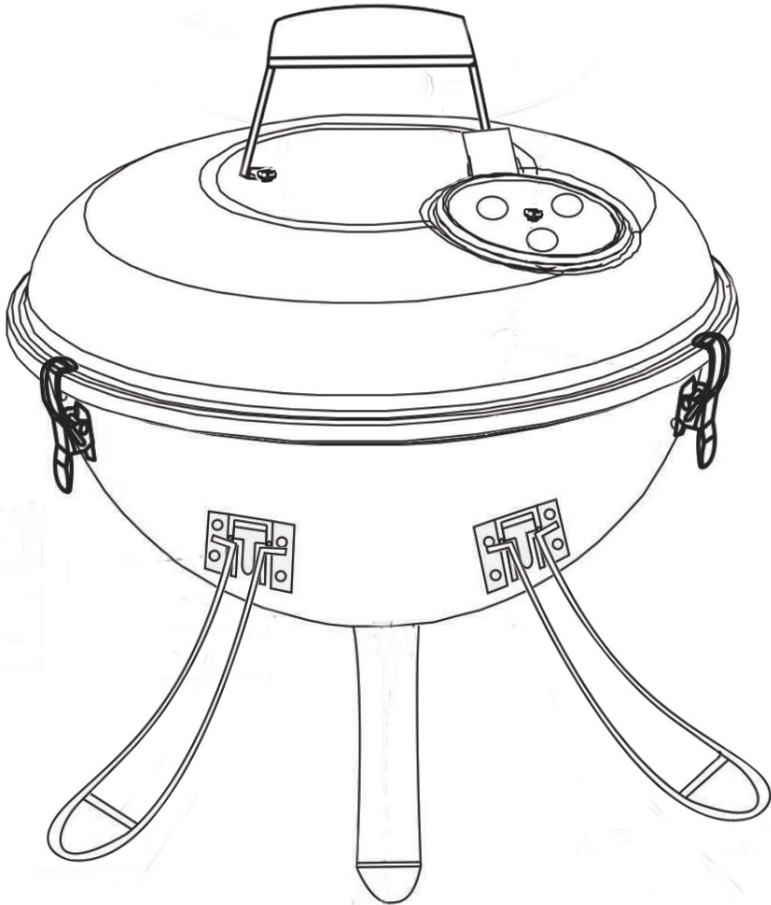

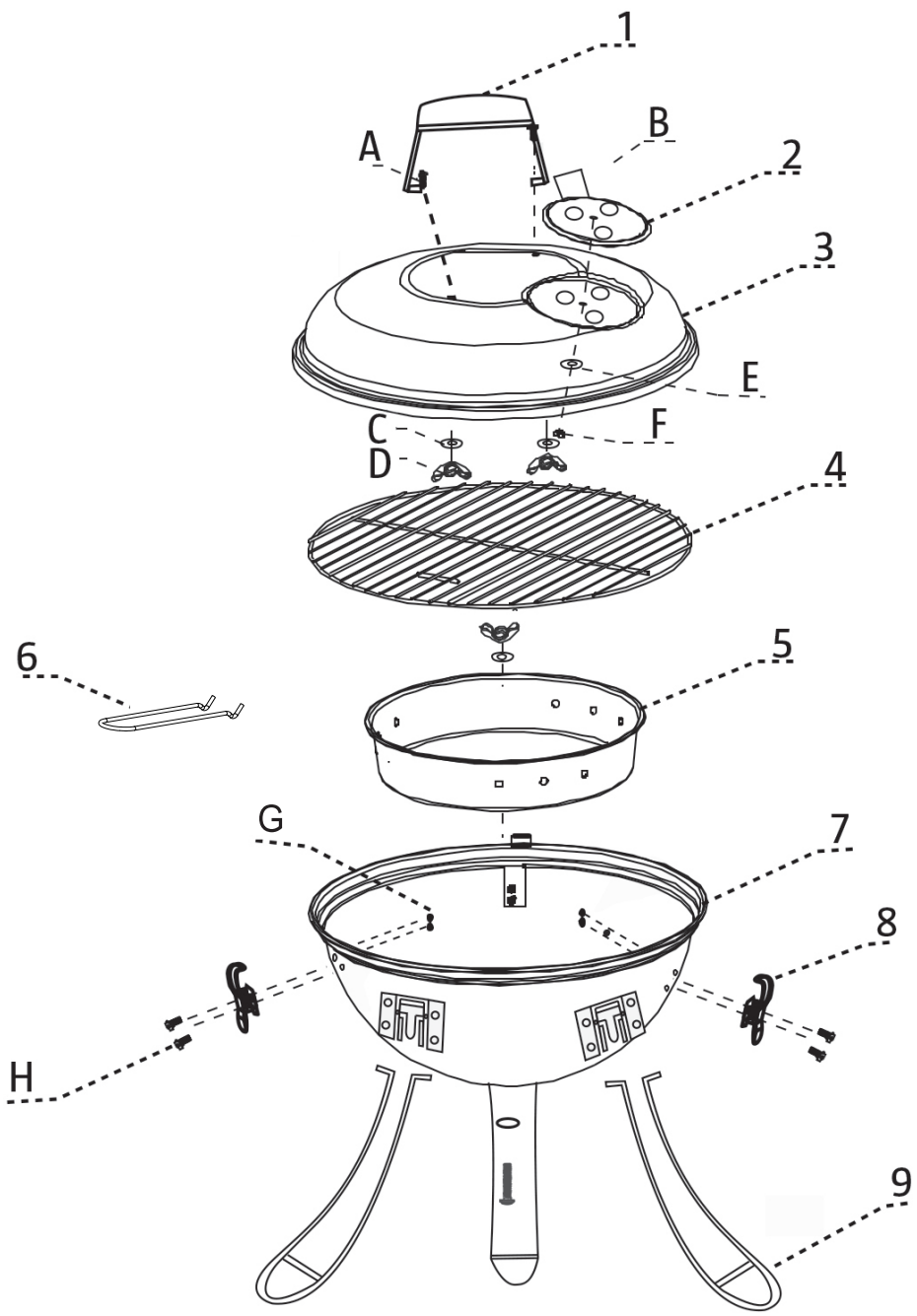

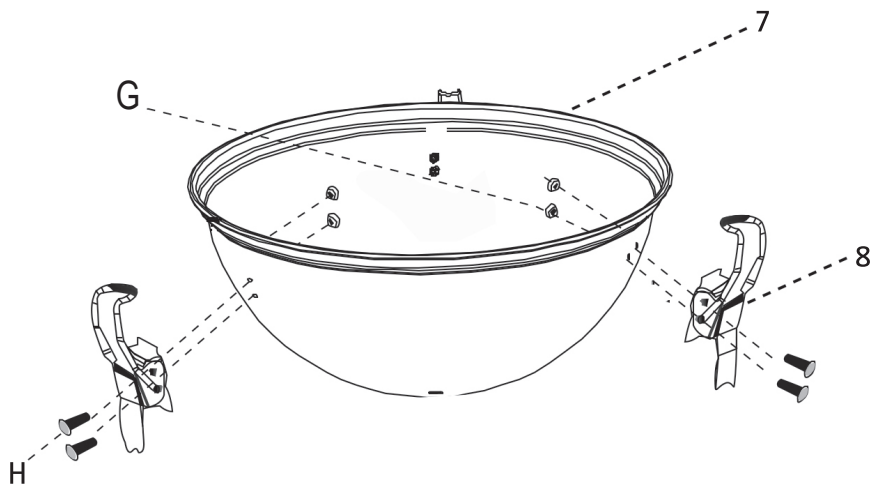

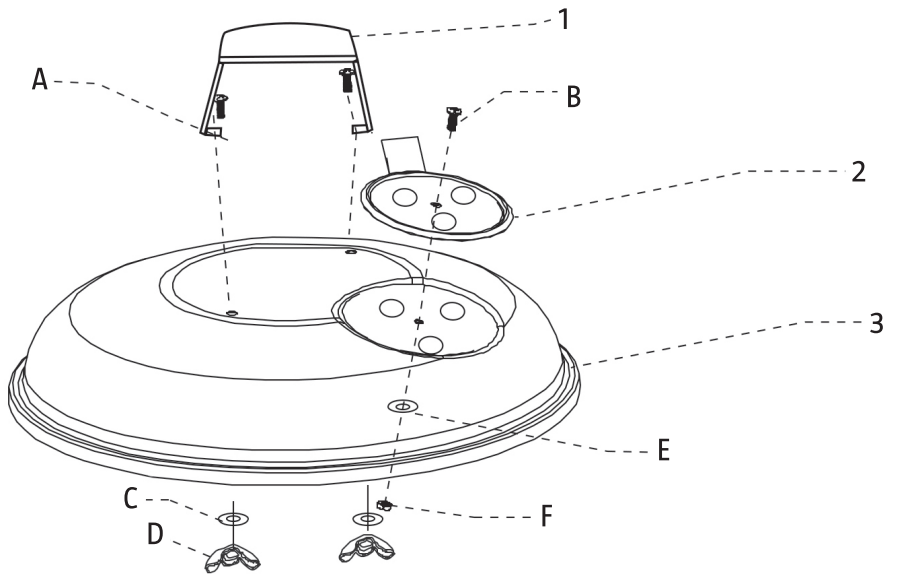
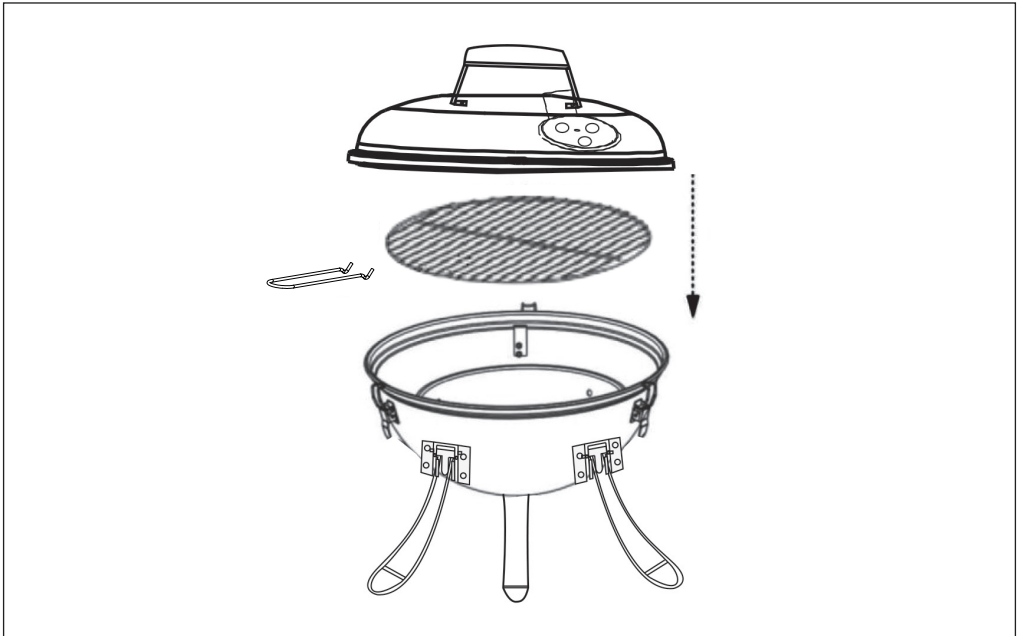
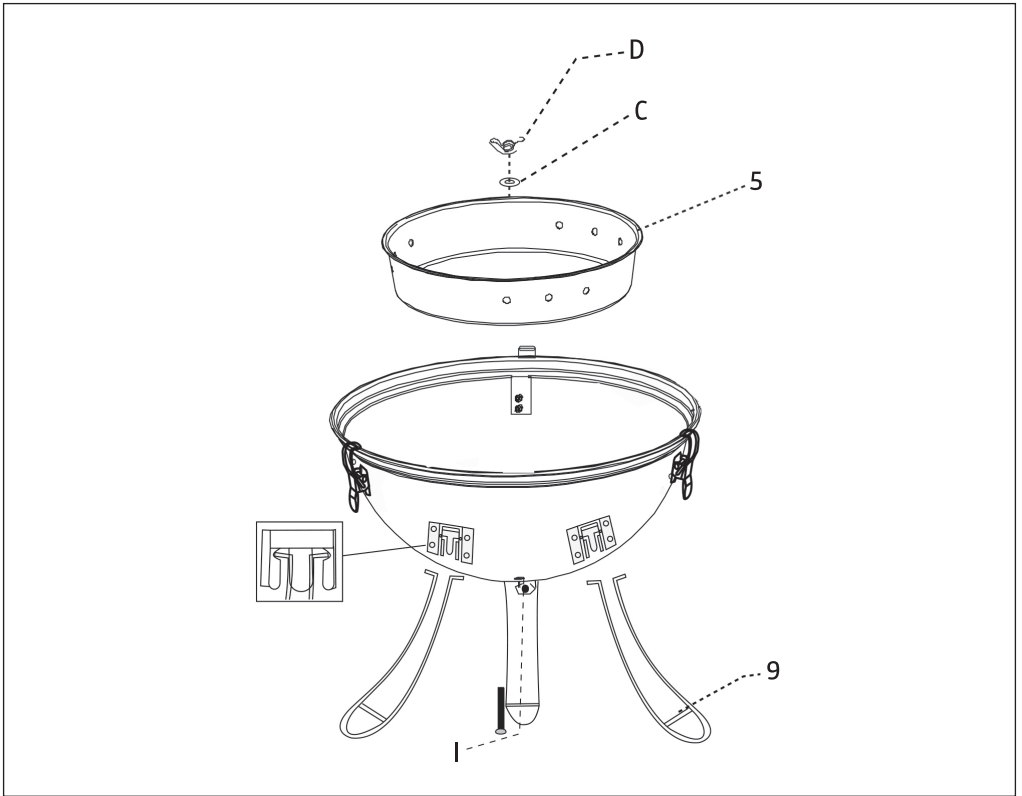

#### UK:

1. Place the grill on a hard and flat surface prior to use.
2. Do not use indoors, under a shelter and close to flammable materials.
3. **CAUTION!** Do not use spirit, petrol or comparable fluids for lighting or re-lighting. Keep children and pets away from the grill and firelighters.
4. Firelighters must be fully consumed before you start to grill your food.
5. **ATTENTION!** This barbecue will become very hot so do not move the grill while in use.
6. Do not use the grill on a boat or in a recreational vehicle.
7. Do not use the grill on a wooden deck, on wooden furniture or any combustible surfaces.
8. Before the first time use of the grill let the charcoal burn for 30 minutes without food and let it cool down.
9. Only use charcoal briquettes that meet the EN 1860/2 specifications.
10. After using the grill sprinkle with water to completely extinguish the burning charcoal.
11. All cleaning and maintenance should be done when the grill is not in use and completely cooled off.
12. Always clean the grill after use.

#### DE:

1. Grill vor der Benutzung auf einer harten und ebenen Oberfläche stellen.
2. Nicht in geschlossenen Räumen, unter einer Überdachung oder in der Nähe von brennbaren Materialien verwenden.
3. **ACHTUNG!** Zum Anzünden oder Wiederanzünden keinen Alkohol, Petroleum oder vergleichbare Flüssigkeiten verwenden. Kinder und Haustiere vom Grill und Zündwürfel fernhalten.
4. Die Zündwürfel müssen vollständig verbraucht sein, bevor das Essen auf den Grill gelegt wird.
5. **ACHTUNG!** Dieser Grill wird sehr heiß, und darf deshalb während des Betriebs nicht bewegt werden.
6. Den Grill nicht auf einem Schiff oder im Wohnmobil verwenden.
7. Den Grill nicht auf einer Holzunterlage oder ähnliche brennbare Oberflächen stellen.
8. Vor der ersten Anwendung des Grills, Kohle 30 Minuten brennen lassen und Grill abkühlen lassen.
9. Nur Holzkohle-Briketts entsprechend EN 1860/2 verwenden.
10. Nach Gebrauch den Grill mit Wasser übergießen, um sicher zu sein, dass die Kohle vollständig gelöscht sind.
11. Reinigungs- und Wartungsarbeiten nur ausführen, wenn der Grill nicht in Gebrauch ist und völlig abgekühlt ist.
12. Nach Gebrauch Grill reinigen.

## DK:

1. Anbring grillen på et hårdt, fladt underlag, før den tages i brug.
2. Brug ikke grillen inden døre, under et halvtag eller i nærheden af brændbare materialer.
3. **FORSIGTIG!** Brug ikke sprit, petroleum eller lignende væsker til at tænde eller gentænde grillen. Brug kun optændingsbriketter. Sørg for at børn og dyr holdes væk fra grillen og optændingsbriketterne.
4. Optændingsbriketterne skal være helt opbrugte, før maden lægges på grillen.
5. **ADVARSEL!** Grillen bliver meget varm. Den må ikke flyttes, mens den er i brug.
6. Brug ikke grillen på en båd eller i en campingvogn.
7. Optænd ikke grillen, hvis den står på et underlag af træ eller andre letantændelige overflader.
8. Før grillen bruges første gang, lad grillkullene brænde 30 minutter i grillen, og lad grillen køle af .
9. Brug kun kulbriketter, der opfylder standarden EN 1860/2.
10. Efter brug af grillen overhæld den med vand for at sikre, at kullene er helt slukket.
11. Al rengøring og vedligeholdelse skal gøres, når grillen ikke er i brug og når den er helt afkølet.
12. Rengør altid grillen efter brug.

## FR

1. Placez le gril sur une surface solide et plane avant de l'utiliser.
2. Ne l'utilisez pas à l'intérieur ni sous un abri et éloignez toute matière inflammable.
3. **ATTENTION !** N'utilisez pas d'alcool, d'essence ni de substance liquide équivalente pour allumer ou rallumer le gril. Eloignez les enfants et les animaux du gril et des allume-feu.
4. Les allume-feu doivent être entièrement consommés avant de commencer à griller les aliments.
5. **ATTENTION !** Ce barbecue devient très chaud, ne le déplacez donc pas lorsqu'il fonctionne.
6. N'utilisez pas le gril sur une embarcation ni dans un véhicule de plaisance.
7. N'utilisez pas le gril sur un pont en bois, sur du mobilier en bois ni sur toute autre surface inflammable.
8. Avant d'utiliser le gril pour la première fois, laissez le charbon de bois brûler pendant 30 minutes sans ajouter d'aliment, puis laissez-le refroidir.
9. N'utilisez que des briquettes de charbon qui répondent aux spécifications de la norme EN 1860/2.

10. Après avoir utilisé le gril, mouillez-le avec de l'eau pour éteindre complètement le charbon de bois.
11. Toute opération de nettoyage et de maintenance doit être effectuée lorsque le gril ne fonctionne pas et est complètement refroidi.
12. Nettoyez toujours le gril après chaque utilisation.

**NL:**

1. Plaats de barbecue vóór gebruik op een harde, vlakke ondergrond.
2. Gebruik de barbecue niet binnenshuis, onder een afdak of dicht bij ontvlambare materialen.
3. **LET OP!** Gebruik geen spiritus, petroleum of vergelijkbare vloeistoffen om de barbecue (opnieuw) aan te maken. Houd kinderen en huisdieren uit de buurt van de barbecue en aanmaakblokjes.
4. De aanmaakblokjes moeten volledig opgebrand zijn voordat u uw voedsel op het grillrooster legt.
5. **AANDACHT!** Deze barbecue wordt zeer heet, dus verplaats het grillrooster niet tijdens gebruik.
6. Gebruik de barbecue niet op een boot of in een kampeerauto.
7. Gebruik de barbecue niet op een plankenvloer, op houten meubels of brandbare oppervlakken.
8. Vóór het eerste gebruik van de barbecue laat u de houtskool 30 minuten lang branden zonder voedsel en weer afkoelen.
9. Gebruik uitsluitend houtskoolbriketten die voldoen aan de norm EN 1860/2.
10. Besprenkel de barbecue na gebruik met water om de brandende houtskool volledig te doven.
11. Alle reiniging en onderhoud moet gebeuren wanneer de barbecue niet wordt gebruikt en volledig is afgekoeld.
12. Reinig de barbecue altijd na gebruik.

## Assembly parts included

|          | Name    | Dimension |   |
|----------|---------|-----------|---|
| <b>A</b> | Screw   | M6x12 mm  | 2 |
| <b>B</b> | Screw   | M5x10 mm  | 1 |
| <b>C</b> | Washer  | 6x16 mm   | 3 |
| <b>D</b> | Wingnut | M6        | 3 |
| <b>E</b> | Washer  | 6x12 mm   | 1 |
| <b>F</b> | Nut     | M5        | 1 |
| <b>G</b> | Nut     | M3        | 6 |
| <b>H</b> | Screw   | M3x10 mm  | 6 |
| <b>I</b> | Screw   | M6x25 mm  | 1 |

